



More information on the website  
[radwag.com/pl/info,w1,ZQA](http://radwag.com/pl/info,w1,ZQA)

# Komparator masy WAY 200.5Y.KO



Użyte rysunki, zdjęcia, grafiki mają charakter poglądowy.

## Dane techniczne

Parametry metrologiczne	
E1 zakres kalibracji	5 – 200 g
E2 zakres kalibracji	100 mg – 200 g
F1 zakres kalibracji	1 mg – 200 g
F2 zakres kalibracji	1 mg – 200 g
M1 zakres kalibracji	1 mg – 200 g
M2 zakres kalibracji	1 mg – 200 g
Obciążenie maksymalne [Max]	210 g
Dokładność odczytu [d]	0,001 mg
Powtarzalność standardowa [5% Max]	3 µg
Powtarzalność standardowa [Max]	4 µg
Powtarzalność dopuszczalna	6 µg
Niecentryczność (przy obciążeniu badanym)	0 mg*
Zakres równoważenia elektrycznego	-1 g – +10 g
Czas stabilizacji	30 s
Adiustacja	wewnętrzna

Parametry fizyczne	
Wyświetlacz	10" graficzny kolorowy dotykowy
Wymiar szalki	∅40 mm
Wymiary jednostki ważącej	385×217×525 mm
Wymiary głowicy odczytowej	249×170×72 mm
Wymiar szafki przeciwpodmuhowej	560×565×340 mm
Wymiary opakowania	945×820×1260 mm
Wymiary opakowania osłony	860×830×840 mm
Masa netto	22,5 kg
Masa brutto	32,5 kg
Odważniki balastowe wewnętrzne	automatyczne
Odważniki balastowe zewnętrzne	10 g

Interfejs komunikacyjny	
Interfejs	2×USB-A, USB-C, HDMI, Ethernet, Wi-Fi, Hotspot

Warunki środowiskowe	
Temperatura pracy	+15 – +30 °C
Szybkość zmian temperatury pracy	±0,5 °C / 12 h (±0,3 °C / 4 h)
Wilgotność względna powietrza	40% – 60%
Szybkość zmian wilgotności względnej powietrza	±3% / 4 h

**Powtarzalność** jest wyrażona jako odchylenie standardowe obliczone dla 6 cykli pomiarowych ABBA, wyznaczonych doświadczalnie w warunkach środowiskowych określonych w dokumencie OIML R111 (Tabela C.1) dla wzorcowania wzorców klasy E1.

**Niecentryczność (przy obciążeniu badanym)** – szalka wisząca samocentrująca (dostępna jako opcja): 0 mg.

\* **Niecentryczność (przy obciążeniu badanym):** 1d / mm.

\* Wi-Fi® jest zarejestrowanym znakiem towarowym będącym własnością Wi-Fi® Alliance.



## Akcesoria

Tagi RFID  
 Stoły antywibracyjne  
 Moduły dodatkowe  
 Osłonki ochronne do wag  
 Skanery kodów kreskowych  
 Przewody RS 232, RS 485

Drukarki etykiet  
 System THBR 2.0 - Monitoring warunków środowiskowych  
 Drukarki paragonowe  
 Czytnik linii papilarnych  
 Przewody RS 232, RS 485  
 Przewody RS 232 (waga – drukarka)

## Oprogramowanie

• RAD Key [WX-010-0005]  
 • System RMCS [WX-010-0048]

• RMCS Lite [WX-010-0164]

## Wymiary urządzenia

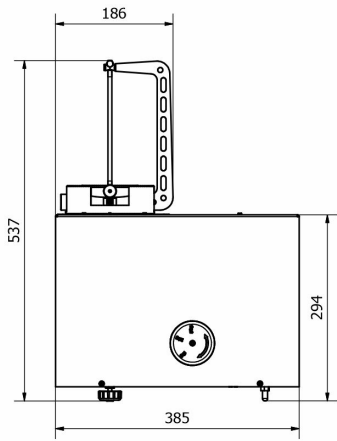

WAY 5.5Y.KO

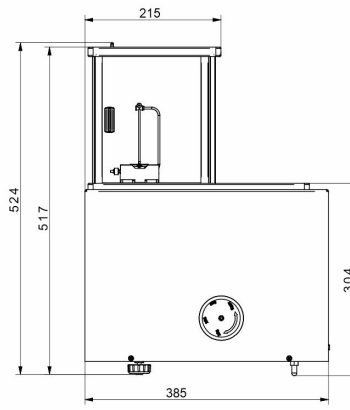
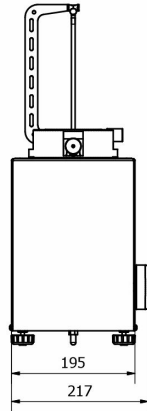

WAY 100.5Y.KO

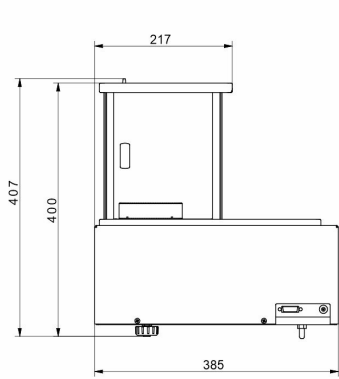
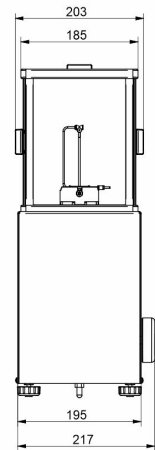

WAY 1200.5Y.KO

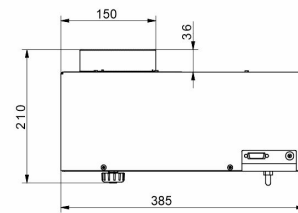
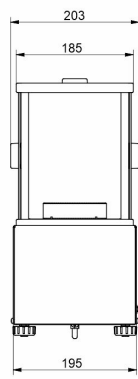

WAY 5100.5Y.KO

