



More information on the website
radwag.com/de/info,w1,YPP

Massekomparator WAY 1.5Y.KO



The drawings, photos and graphics used are for illustrative purposes only.

Technische Daten

Messtechnische Parameter	
E1 Kalibrierungsbereich	500 g ÷ 1 kg
E2 Kalibrierungsbereich	100 g ÷ 1 kg
F1 Kalibrierungsbereich	10 g ÷ 1 kg
F2 Kalibrierungsbereich	1 g ÷ 1 kg
M1 Kalibrierungsbereich	1 g ÷ 1 kg
M2 Kalibrierungsbereich	1 g ÷ 1 kg
Wägebereich [Max]	1,02 kg
Zifferschritt [d]	0,01 mg
Standard Wiederholbarkeit [5% Max]	0,025 mg
Standard Wiederholbarkeit [Max]	0,03 mg
Garantierte Wiederholbarkeit	0,05 mg
Außermittige Belastung (bei Prüflast)	1d / 1 mm
Elektrischer Abgleichbereich	-10 g ÷ +20 g
Stabilisierungszeit	30 s
Justierung	intern

Physikalische Parameter	
Display	10" grafisch farbiger Touch-Screen
Waagschale	ø60 mm
Abmessungen Wägegerät	385×215×525 mm
Abmessungen Bedieneinheit	249×170×72 mm
Abmessungen Windschutzschrank	660×470×700 mm
Verpackungsgröße	860×800×550 mm
Abmessungen Verpackung Windschutz	820×850×630 mm
Nettogewicht	38 kg
Bruttogewicht	58 kg
Interne Ballastgewichte	automatische
Externe Ballastgewichte	50 g, 30 g, 2× 10 g
Kommunikationsschnittstellen	
Schnittstellen	2×USB-A, USB-C, HDMI, Ethernet, Wi-Fi, Hotspot
Umgebungsbedingungen	
Umgebungstemperatur	+15 ÷ +30 °C
Änderungsgeschwindigkeit Temperatur	±0,5°C/12h (±0,3°C/4h)
Relative Luftfeuchtigkeit	40% ÷ 60%
Änderungsgeschwindigkeit relative Luftfeuchtigkeit	± 3 % / 4 h

* Wi-Fi® is a registered trademark of Wi-Fi® Alliance.



Zubehör

Hängende selbstzentrierende Waagschale für manuellen Massenkomparator WAY 5Y.KO
 RFID-Tag
 Antivibrationstische
 Zusätzliche Module
 Schutzhauben
 Barcodescanner
 Kabel RS 232, RS 485

Etikettendrucker
 Umgebungsbedingungen-Messgeräte THBR 2.0 System
 Thermische Drucker
 Fingerabdruck-Leser
 Kabel RS 232, RS 485
 Kabel RS 232 (Waage – Drucker)

Software

- RAD Key [WX-010-0005]
- System RMCS [WX-010-0048]

- RMCS Lite [WX-010-0164]

Abmessungen des Geräts

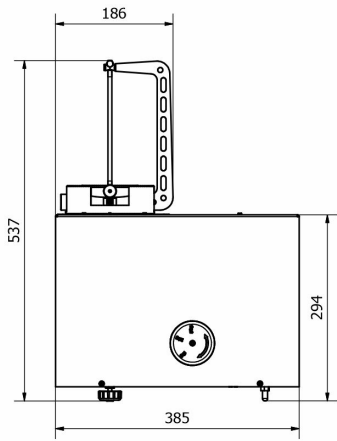

WAY 5.5Y.KO

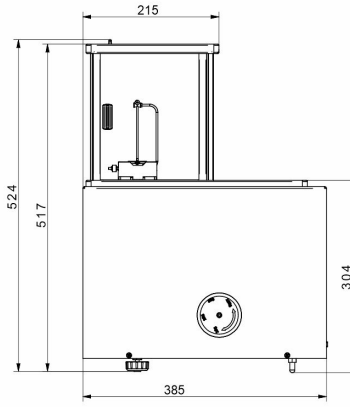
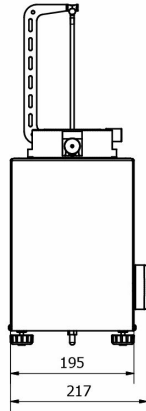

WAY 100.5Y.KO

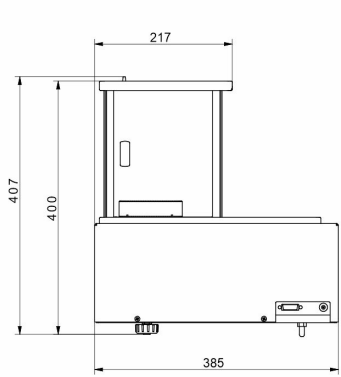
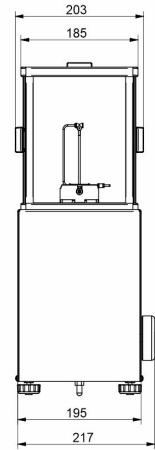

WAY 1200.5Y.KO

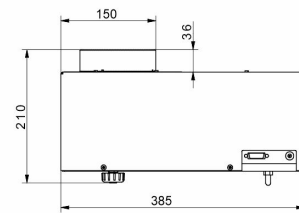
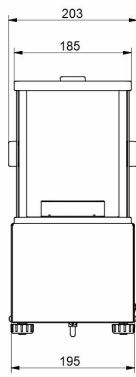

WAY 5100.5Y.KO

