

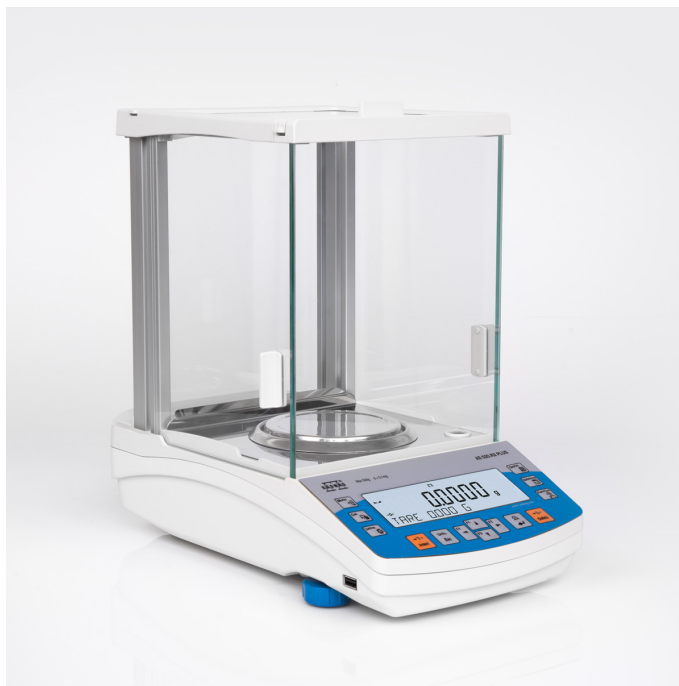

More information on the website  
[radwag.com/it/info,w1,QM0](http://radwag.com/it/info,w1,QM0)

## Bilancia analitica AS 160.R2 PLUS



The drawings, photos and graphics used are for illustrative purposes only.

### Funzioni



Autotest



Dosing



Percent Weighing



Totalizing



Parts counting



Peak hold



Newton unit  
measurement



Statistics



Checkweighing



Under-pan weighing



GLP Procedures



Animal weighing



Density determination

### Specifiche

Parametri metrologici	
Portata massima [Max]	160 g
Portata minima [Min]	10 mg
Divisione [d]	0,1 mg
Intervallo di verifica della bilancia [e]	1 mg
Campo di tara	-160 g
Ripetibilità standard [5% Max]	0,07 mg

Parametri metrologici	
Ripetibilità standard [Max]	0,08 mg
Peso standard minimo (USP)	140 mg
Peso standard minimo (U = 1%, k = 2)	14 mg
Ripetibilità consentita [5% massimo]	0,09 mg
Ripetibilità consentita [Max]	0,1 mg
Linearità	±0,2 mg
Tempo di stabilizzazione	2 s
Calibrazione	internal (automatic)
Classe OIML	I
Parametri fisici	
Sistema di livellamento	manual
Display	LCD (backlit)
Porta della camera di pesatura	manual
Componenti del kit	Balance, weighing pan, weighing pan shield, centring ring, bottom cover, power supply.
Dimensione piatto	ø100 mm
Dimensioni del pacco	490×400×520 mm
Peso netto	7 kg
Peso lordo	9 kg
Costruzione	
Punteggio IP	IP 43
Interfaccia di comunicazione	
Interfaccia	2×RS232 <sup>1</sup> , 2×USB-A (interchangeable), USB-B, Wi-Fi (option)
Parametri elettrici	
Alimentatore	Adapter: 100 – 240V AC 50/60Hz 0,6A; 12V DC 1,2A Balance: 12 – 15V DC 0,4A max
Massimo assorbimento elettrico	3 W
Protezione da sovratensione	YES
Environmental conditions	
Ambiente di lavoro	+10 – +40 °C
Umidità relativa	40% – 80%

La **ripetibilità** è espressa come deviazione standard di 10 posizionamenti dello standard di massa.

Il **tempo di stabilizzazione** dipende dalle condizioni esterne e dalla dinamica di posizionamento del carico sul piatto; specificato per il profilo FAST.

<sup>1</sup>Gli lettori di codici a barre disponibili come accessorio funzionano con la bilancia utilizzando solo l'interfaccia RS232.

\* Wi-Fi® is a registered trademark of Wi-Fi® Alliance.



Extra payment for verification



## Accessori

Tavoli antivibranti  
supporti per beute da laboratorio

Cavo seriale RS 232, RS 485  
Display

Alimentatore  
 Cavo di alimentazione con spina per accendisigari  
 KIT determinazione della densità  
 cavo USB (connessione bilance - stampanti)  
 Tavolo di pesata professionale  
 Lettore di codici a barre  
 supporti per provette e filtri  
 Stazione di lavoro per calibrazione pipette

Capottina protettiva per bilance  
 Recipienti per pesare  
 Ionizzatore anti statico  
 Stampanti di ricevuta  
 Cavo seriale RS 232, RS 485  
 Pesatura sottopensile  
 Cavo seriale RS 232 (connessione bilance - Stampanti)

## Software

- RAD Key [WX-010-0005]
- „Alibi Reader” PC Software [WX-010-0114]
- Software „Development Studio” RADWAG [WX-010-0104]

- R Panel [WX-010-0187]
- R-LAB [WX-010-0080]

## Device dimensions

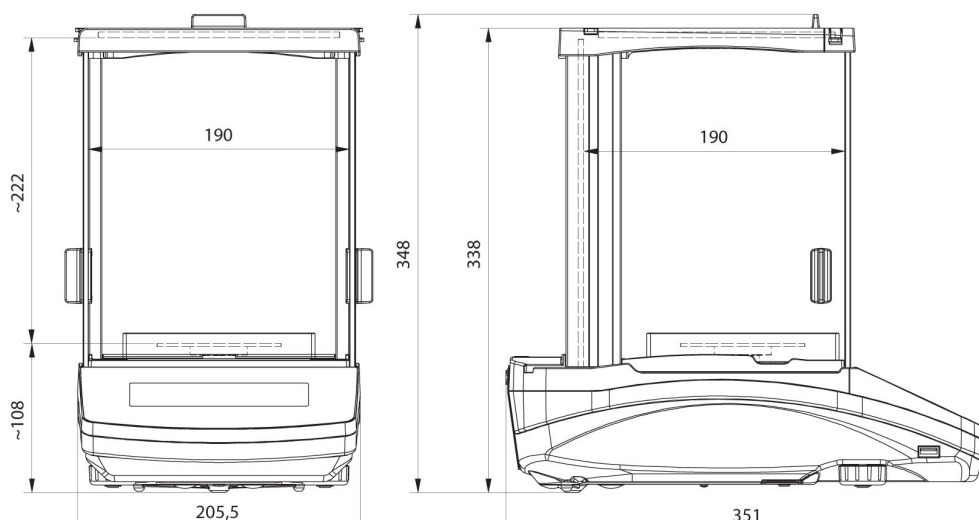

AS R2, d = 0.01 mg

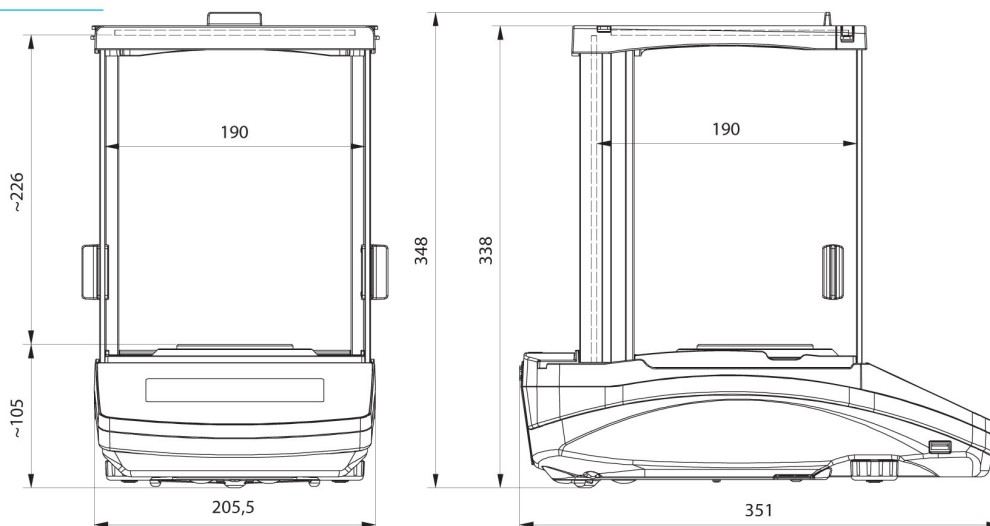

AS R2, AS R1 d = 0.1 mg