



Comparatore di massa WAY 5100.5Y.KO

WL-406-0045

More information on the website
radwag.com/it/info,w1,M0I



The drawings, photos and graphics used are for illustrative purposes only.

Specifiche

Parametri metrologici	
Campo di calibrazione E2	5 kg
Campo di calibrazione F1	1 – 5 kg
Campo di calibrazione F2	500 g – 5 kg
Campo di calibrazione M1	200 g – 5 kg
Campo di calibrazione M2	10 g – 5 kg
Portata massima [Max]	5,1 kg
Divisione [d]	1 mg
Ripetibilità standard [5% Max]	0,8 mg
Ripetibilità standard [Max]	1 mg
Ripetibilità consentita	2 mg
Carico decentrato (verifica)	1d / 5 mm
Intervallo di compensazione elettrica	0 – +5100 g
Tempo di stabilizzazione	10 s
Calibrazione	internal

Parametri fisici	
Display	10" graphic colour touchscreen
Dimensione piatto	ø100 mm
Dimensioni del sistema di pesatura	385×195×210 mm
Controlling device dimensions	249×170×72 mm
Anti-draft chamber dimensions	560×340×455 mm
Dimensioni del pacco	945×820×1260 mm
Chamber packaging size	820×735×630 mm
Peso net	16 kg
Peso lordo	24,5 kg
Peso supplementare interno	automatic
Peso supplementare esterno	Brak

Interfaccia di comunicazione	
Interfaccia	2×USB-A, USB-C, RS 232 (COM3), HDMI, Ethernet, Wi-Fi, Hotspot

Environmental conditions	
Ambiente di lavoro	+15 – +30 °C
Velocità di variazione della temperatura	±0,5 °C / 12 h (±0,3 °C / 4 h)
Umidità relativa	40% – 60%
Velocità di variazione della umidità relativa	±3% / 4 h

La ripetibilità è espressa come deviazione standard calcolata per 6 cicli di misurazione ABBA, determinata sperimentalmente nelle condizioni ambientali specificate nel documento OIML R111 (Tabella C.1) per la calibrazione di standard di Classe E1.

* Wi-Fi® is a registered trademark of Wi-Fi® Alliance.



Accessori (Additional Fee)

Tag RFID	stampanti per etichette
Tavoli antivibranti	THBR 2.0 - modulo misura parametri ambientali
Moduli aggiuntivi	Stampanti di ricevuta
Capottina protettiva per bilance	Letto di impronte digitali
Letto di codici a barre	Cavo seriale RS 232, RS 485
Cavo seriale RS 232, RS 485	Cavo seriale RS 232 (connessione bilance - Stampanti)

Software (Additional Fee)

- RAD Key [WX-010-0005]
- Sistema RMCS per la gestione in rete del processo di calibrazione [WX-010-0048]
- RMCS Lite [WX-010-0164]

Device dimensions



WAY 5.5Y.KO

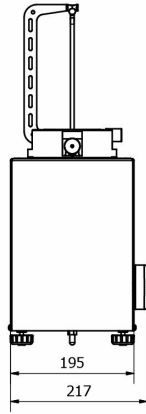

WAY 100.5Y.KO

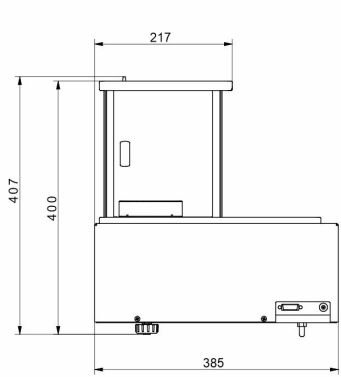

WAY 1200.5Y.KO

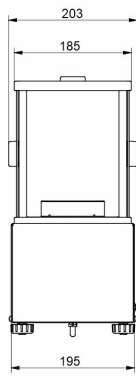

WAY 5100.5Y.KO

