



More information on the website  
[radwag.com/br/info,w1,MOI](http://radwag.com/br/info,w1,MOI)

# Comparador de Massa WAY 5100.5Y.KO

WL-406-0045



The drawings, photos and graphics used are for illustrative purposes only.

## Ficha Técnica

Parâmetros metrológicos	
Faixa de calibração E2	5 kg
Faixa de calibração F1	1 – 5 kg
Faixa de calibração F2	500 g – 5 kg
Faixa de calibração M1	200 g – 5 kg
Faixa de calibração M2	10 g – 5 kg
Capacidade máxima [máx]	5,1 kg
Resolução [d]	1 mg
Repetibilidade padrão [Máx.]	1 mg
Repetibilidade padrão [5% máx.]	0,8 mg
Linearidade	±5 mg
Excentricidade (carga testada)	1d / 5 mm
Faixa de compensação elétrica	0 – +5100 g
Tempo de estabilização	10 s
Ajuste	externa

<b>Parâmetros físicos</b>	
Display	10" gráfico colorida tela touchscreen
Dimensões até prato de pesagem	ø100 mm
Dimensões até dispositivo de pesagem	385×195×210 mm
Dimensões até dispositivo de controle	249×170×72 mm
Dimensões até protetor de vento	560×340×455 mm
Dimensões da embalagem L x P x A	945×820×1260 mm
Tamanho da embalagem da câmara	820×735×630 mm
Peso líquido	16 kg
Peso bruto	24,5 kg
<b>Construção</b>	
Pesos suplementares externos	Brak
<b>Interface de comunicação</b>	
Interface de comunicação	2×USB-A, USB-C, RS 232 (COM3), HDMI, Ethernet, Wi-Fi, Hotspot
<b>Condições ambientais</b>	
Temperatura de operação	+15 – +30 °C
Taxa de mudança de temperatura operacional	±0,5 °C / 12 h (±0,3 °C / 4 h)
Umidade relativa	40% – 60%
Taxa de mudança de umidade relativa	±3% / 4 h

\* Wi-Fi® is a registered trademark of Wi-Fi® Alliance.



## Acessórios (Additional Fee)

Etiquetas RFID  
Mesas antivibração  
Módulos adicionais  
Capa protetora para balanças  
Leitores de código de barras  
RS 232, RS 485 cabos

Impressoras de etiquetas  
Sistema THBR 2.0 - Monitoramento das condições ambientais  
Impressora de recibos  
Leitor de impressão digital  
Cabos RS 232 (plataforma - impressora)

## Software (Additional Fee)

• RAD Key [WX-010-0005]

• Gerenciamento de rede do Sistema RMCS do processo de calibração [WX-010-0048]

# Dimensões do dispositivo L x P x A

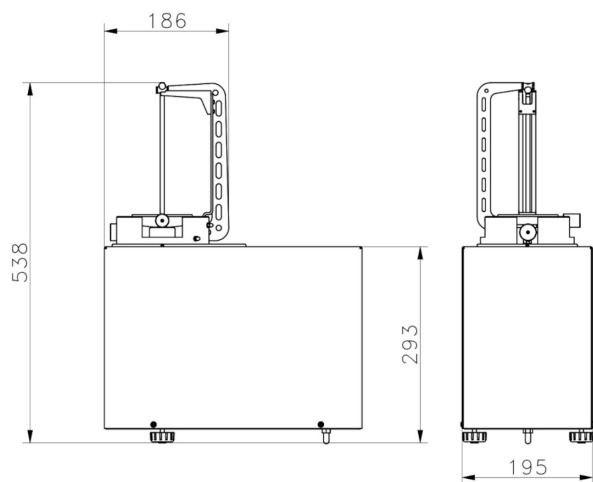

WAY 5.5Y.KO

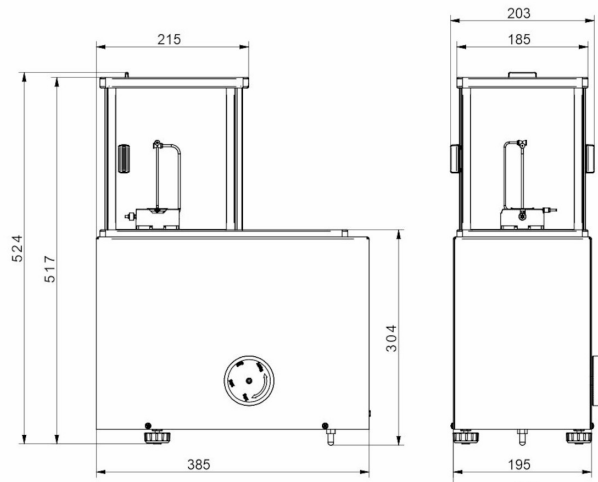

WAY 100.5Y.KO

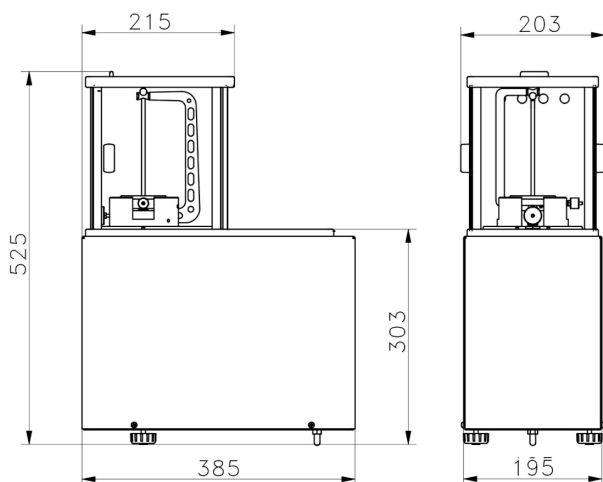

WAY 1.5Y.KO  
WAY 2.5Y.KO  
WAY 200.5Y.KO  
WAY 500.5Y.KO

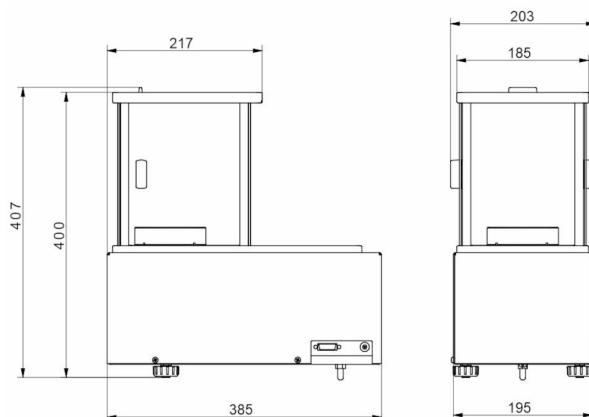

WAY 1200.5Y.KO

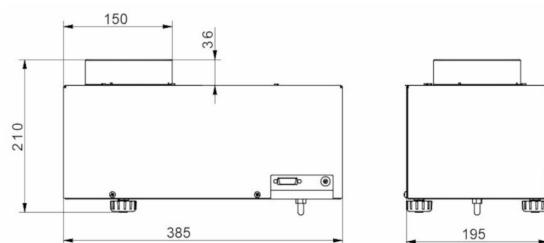

WAY 5100.5Y.KO