

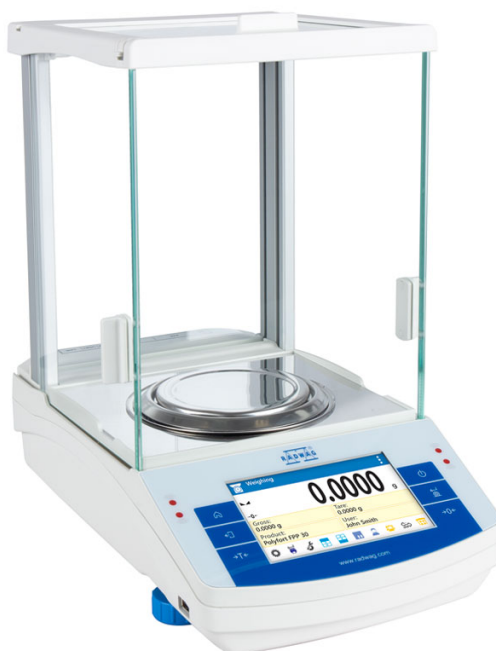

More information on the website  
[radwag.com/pl/info,w1,264](http://radwag.com/pl/info,w1,264)

# Waga analityczna AS 160.X2 PLUS



Użyte rysunki, zdjęcia, grafiki mają charakter poglądowy.

## Funkcje



Autotest



Dozowanie



Kontrola plus/minus



Odchyłki procentowe



Liczenie sztuk



Zatrząsk maksymalnego wskazania



Receptury



Pomiar w Newtonach



Statystyka



Doważanie



Sensory podczerwieni



Procedury GLP



Ważenie zwierząt



Wyznaczanie gęstości



Monitoring warunków środowiskowych



Wymienne jednostki



Statystyczna kontrola jakości



Pamięć ALIBI



Współpraca z tytratorami



Wi-Fi

## Dane techniczne

### Parametry metrologiczne

Obciążenie maksymalne [Max]	160 g
Obciążenie minimalne [Min]	10 mg
Dokładność odczytu [d]	0,1 mg
Działka legalizacyjna [e]	1 mg

<b>Parametry metrologiczne</b>	
Zakres tary	-160 g
Powtarzalność standardowa [5% Max]	0,06 mg
Powtarzalność standardowa [Max]	0,07 mg
Minimalna naważka standardowa USP	120 mg
Minimalna naważka standardowa (U=1%, k=2)	12 mg
Powtarzalność dopuszczalna [5% Max]	0,09 mg
Powtarzalność dopuszczalna [Max]	0,1 mg
Liniowość	±0,2 mg
Czas stabilizacji	2 s
Adiustacja	wewnętrzna (automatyczna)
Klasa dokładności OIML	I
<b>Parametry fizyczne</b>	
System poziomowania	półautomatyczny – LevelSENSING
Wyświetlacz	5" graficzny kolorowy dotykowy
Drzwi komory ważenia	manualne
Elementy zestawu	Waga, szalka, osłona szalki, pierścień centrujący, osłona dolna, zasilacz sieciowy.
Wymiary komory ważenia	190×190×226 mm
Wymiar szalki	ø100 mm
Wymiary opakowania	490×400×520 mm
Masa netto	7,3 kg
Masa brutto	9 kg
<b>Konstrukcja</b>	
Stopień ochrony	IP 43
<b>Podzespoły i oprogramowanie</b>	
Bazy danych	7
<b>Cechy użytkowe</b>	
Obsługa bezdotykowa	2 czujniki podczerwieni
<b>Interfejs komunikacyjny</b>	
Interfejs	RS232 <sup>1</sup> , 2×USB-A (działające wymiennie), USB-B, Wi-Fi, Ethernet
<b>Parametry elektryczne</b>	
Zasilanie	Adapter: 100 – 240V AC 50/60Hz 0,6A; 12V DC 1,2A Waga: 12 – 15V DC 0,8A max
Maksymalny pobór mocy	4 W
<b>Warunki środowiskowe</b>	
Temperatura pracy	+10 – +40 °C
Monitoring warunków środowiskowych (opcja)	THBR 2.0 System, THBR BOX, THB P, THB W, THB S
Wilgotność względna powietrza	40% – 80%

**Powtarzalność** wyrażona jest jako odchylenie standardowe z 10-ciu postawień obciążenia.

**Czas stabilizacji** zależy od warunków zewnętrznych i dynamiki umieszczania ładunku na szalce; określony dla profilu FAST.

<sup>1</sup> Dostępne jako akcesorium skanery kodów kreskowych współpracują z wagą przy użyciu tylko i wyłącznie interfejsu RS232.



Weryfikacja dodatkowo płatna



## Akcesoria

Stoły antywibracyjne  
Uchwyty do kolb  
Zasilacze  
Przewody zasilania z zapalniczki samochodowej  
KIT - Zestaw do wyznaczania gęstości  
Przewód USB (waga – drukarka)  
Profesjonalne stanowiska wagowe  
Skanery kodów kreskowych  
Uchwyty do probówek i filtrów  
Stanowisko do kalibracji pipet  
Przewody RS 232, RS 485

System THBR 2.0 - Monitoring warunków środowiskowych  
Wyświetlacze  
Osłonki ochronne do wag  
Naczynka wagowe  
Jonizatory  
Drukarki paragonowe  
Przewody RS 232, RS 485  
Moduły dodatkowe  
Ważenie podszalkowe  
Przewody RS 232 (waga – drukarka)  
Konwerter RS 232 – RS 485

## Oprogramowanie

- RAD Key [WX-010-0005]
- R-Lab [WX-010-0080]
- RADWAG Development Studio [WX-010-0104]

- Alibi Reader [WX-010-0114]
- Edytor wag 2.1 [WX-010-0173]

## Wymiary urządzenia

AS X2 PLUS, d = 0.01 mg

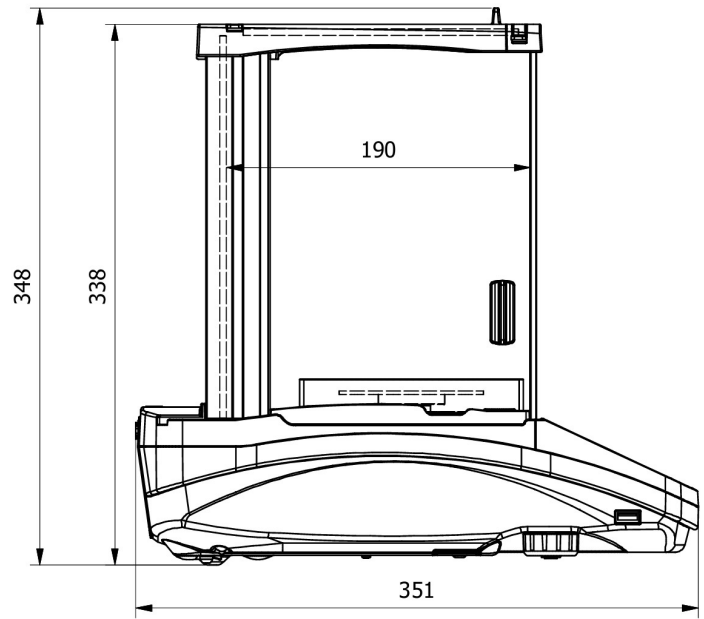

AS X2 PLUS, d = 0.1 mg

