



Wielofunkcyjna waga najazdowa nierdzewna HX7.4N.300/600.H4



Użyte rysunki, zdjęcia, grafiki mają charakter poglądowy.

Funkcje



Dozowanie



Odchyłki procentowe



Liczenie sztuk



Receptury



Wymienne jednostki



Pamięć ALIBI

Dane techniczne

| Parametry metrologiczne | |
|-----------------------------|-----------------------|
| Obciążenie maksymalne [Max] | 300 / 600 kg |
| Obciążenie minimalne [Min] | 2 kg |
| Dokładność odczytu [d] | 100 / 200 g |
| Działka legalizacyjna [e] | 100 / 200 g |
| Zakres tary | -600 kg |
| Klasa dokładności OIML | III |
| Parametry fizyczne | |
| Wyświetlacz | 7" graficzny kolorowy |
| Długość przewodu | 3 m |

| Parametry fizyczne | |
|---|--|
| Wymiar szalki | 1500×1500 mm |
| Wymiary opakowania | 1900×1600×600 mm |
| Masa netto | 269,7 kg |
| Masa brutto | 311,3 kg |
| Konstrukcja | |
| Stopień ochrony | IP 68 konstrukcja, IP 66 / 68 miernik |
| Klawiatura | membranowa |
| Konstrukcja | Stal nierdzewna AISI304 |
| Interfejs komunikacyjny | |
| Interfejs | RS232, USB-A, 4IN, 4OUT, Ethernet, Modbus RTU |
| Interfejsy opcjonalne | USB (M12 4P), Ethernet, moduł RS485, moduł RS232, moduł Profibus (Dp SLAVE), PROFINET (RRJ45), EtherNet/IP (RRJ45), 12 IN, 12 OUT, 4-20mA, 0-10V |
| Parametry elektryczne | |
| Zasilanie | 100 – 240 V AC 50/60 Hz |
| Maksymalny pobór mocy | 25 W |
| Zasilanie opcjonalne | 12 – 24 V DC |
| Warunki środowiskowe | |
| Temperatura pracy | -10 – +40 °C |
| Temperatura przechowywania | -10 – +50 °C |
| Wilgotność względna powietrza | 10% – 80% RH bez kondensacji |
| Miernik | PUE HX7 |
| Ilość przycisków | 22 |
| Cechy użytkowe | |
| Maksymalna ilość obsługiwanych platform | 2 |



Weryfikacja dodatkowo płatna



Akcesoria

Przewody RS 232 (waga – drukarka)
 Przewody RS 232 (waga - drukarka ZEBRA)
 Wyświetlacze
 Zasilacze
 Przewody RS 232, RS 485
 Przewód USB (waga – drukarka)
 Przewody WE/WY
 Skanery kodów kreskowych

Drukarki etykiet
 Uchwyty do terminali wagowych
 Przyciski sterujące
 Adapter USB do terminali wagowych
 Drukarki paragonowe
 Moduły dodatkowych platform
 Konwerter RS 232 - USB
 Moduły dodatkowe

Oprogramowanie

- E2R Ważenia [WX-010-0099]
- RAD Key [WX-010-0005]
- Alibi Reader [WX-010-0114]
- Edytor wag 2.1 [WX-010-0173]

- E2R Ewidencja [WX-010-0038]
- Edytor etykiet R02 [WX-010-0094]
- R-Lab [WX-010-0080]
- RADWAG Development Studio [WX-010-0104]

Wymiary urządzenia

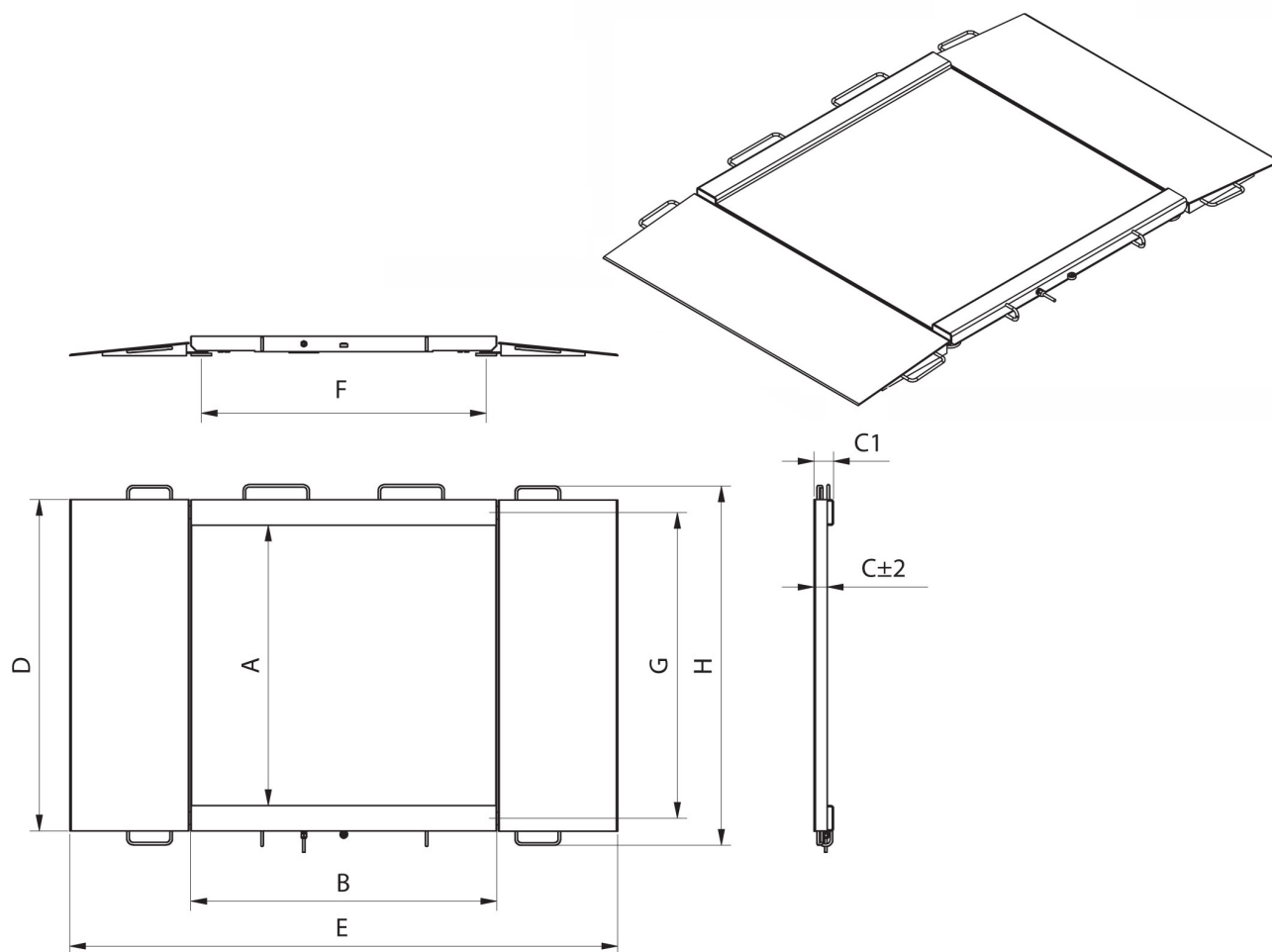

| Model | Max | A | B | C | C1 | D | E | F | G | H |
|----------------|---------|------|------|------|----|------|------|------|------|------|
| HX7.4N.150.H1 | 150 kg | 840 | 860 | 45,5 | 76 | 1040 | 1710 | 778 | 940 | 1170 |
| HX7.4N.300.H1 | 300 kg | 840 | 860 | 45,5 | 76 | 1040 | 1710 | 778 | 940 | 1170 |
| HX7.4N.600.H1 | 600 kg | 840 | 860 | 45,5 | 76 | 1040 | 1710 | 778 | 940 | 1170 |
| HX7.4N.150.H2 | 1500 kg | 1100 | 1200 | 45,5 | 76 | 1300 | 2050 | 1118 | 1200 | 1430 |
| HX7.4N.300.H2 | 300 kg | 1100 | 1200 | 45,5 | 76 | 1300 | 2050 | 1118 | 1200 | 1430 |
| HX7.4N.600.H2 | 600 kg | 1100 | 1200 | 45,5 | 76 | 1300 | 2050 | 1118 | 1200 | 1430 |
| HX7.4N.1500.H2 | 1500 kg | 1100 | 1200 | 52,5 | 76 | 1300 | 2150 | 1118 | 1200 | 1430 |
| HX7.4N.300.H3 | 300 kg | 1200 | 1500 | 45,5 | 76 | 1400 | 2350 | 1418 | 1300 | 1530 |
| HX7.4N.600.H3 | 600 kg | 1200 | 1500 | 45,5 | 76 | 1400 | 2350 | 1418 | 1300 | 1530 |
| HX7.4N.1500.H3 | 1500 kg | 1200 | 1500 | 52,5 | 76 | 1400 | 2450 | 1418 | 1300 | 1530 |
| HX7.4N.300.H4 | 300 kg | 1500 | 1500 | 52,5 | 76 | 1700 | 2450 | 1418 | 1600 | 1830 |
| HX7.4N.600.H4 | 600 kg | 1500 | 1500 | 52,5 | 76 | 1700 | 2450 | 1418 | 1600 | 1830 |
| HX7.4N.1500.H4 | 1500 kg | 1500 | 1500 | 52,5 | 76 | 1700 | 2450 | 1418 | 1600 | 1830 |

* dimensions in mm